

## 製品仕様書

|                      |                                 |           |
|----------------------|---------------------------------|-----------|
| 形 式<br>EVDN-32S~65AS | 手動ダンパー [フランジ無]<br>手動式 [ロックレバー式] | 材 質<br>SS |
|----------------------|---------------------------------|-----------|

### ダンパー部仕様

| No | 部品名称      | 材質   | 仕 様                | No | 部品名称 | 材質 | 仕 様 |
|----|-----------|------|--------------------|----|------|----|-----|
| 1  | 本体(ケーシング) | SKC  | 2.0 t (32.38-1.6t) | 11 |      |    |     |
| 2  | 羽根        | SPCC | 1. 6t              | 12 |      |    |     |
| 3  | 軸         | φ6   | SS41               | 13 |      |    |     |
| 4  | ハンドル取付基板  | SPCC | 1. 6t              | 14 |      |    |     |
| 5  | 蝶ボルト      | SPEC | M4                 | 15 |      |    |     |
| 6  |           |      |                    | 16 |      |    |     |
| 7  |           |      |                    | 17 |      |    |     |
| 8  |           |      |                    | 18 |      |    |     |
| 9  |           |      |                    | 19 |      |    |     |
| 10 |           |      |                    | 20 |      |    |     |

### 外径図

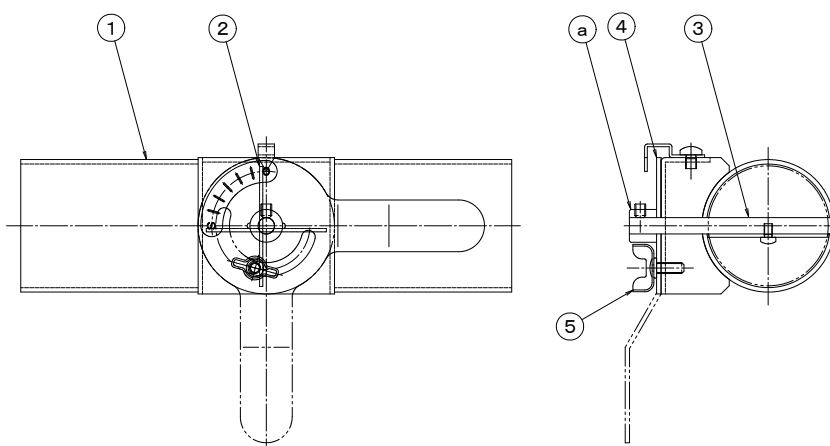

### 駆動部仕様

| No | 部品名称   | 形式・仕様 | 備 考     |
|----|--------|-------|---------|
| a  | 手動ハンドル | BH-00 | ロックレバー式 |
| b  |        |       |         |
| c  |        |       |         |
| d  |        |       |         |
| e  |        |       |         |
| f  |        |       |         |
| g  |        |       |         |
| h  |        |       |         |

●注意

1. 相フランジは付属しません。
2. 静 圧 :2. 0KPa(200mmAq) 以下
3. 仕 上 :無電解ニッケルメッキ・(一般錆止め塗装+シルバー塗装)